

Detail pätky

REZ A-A

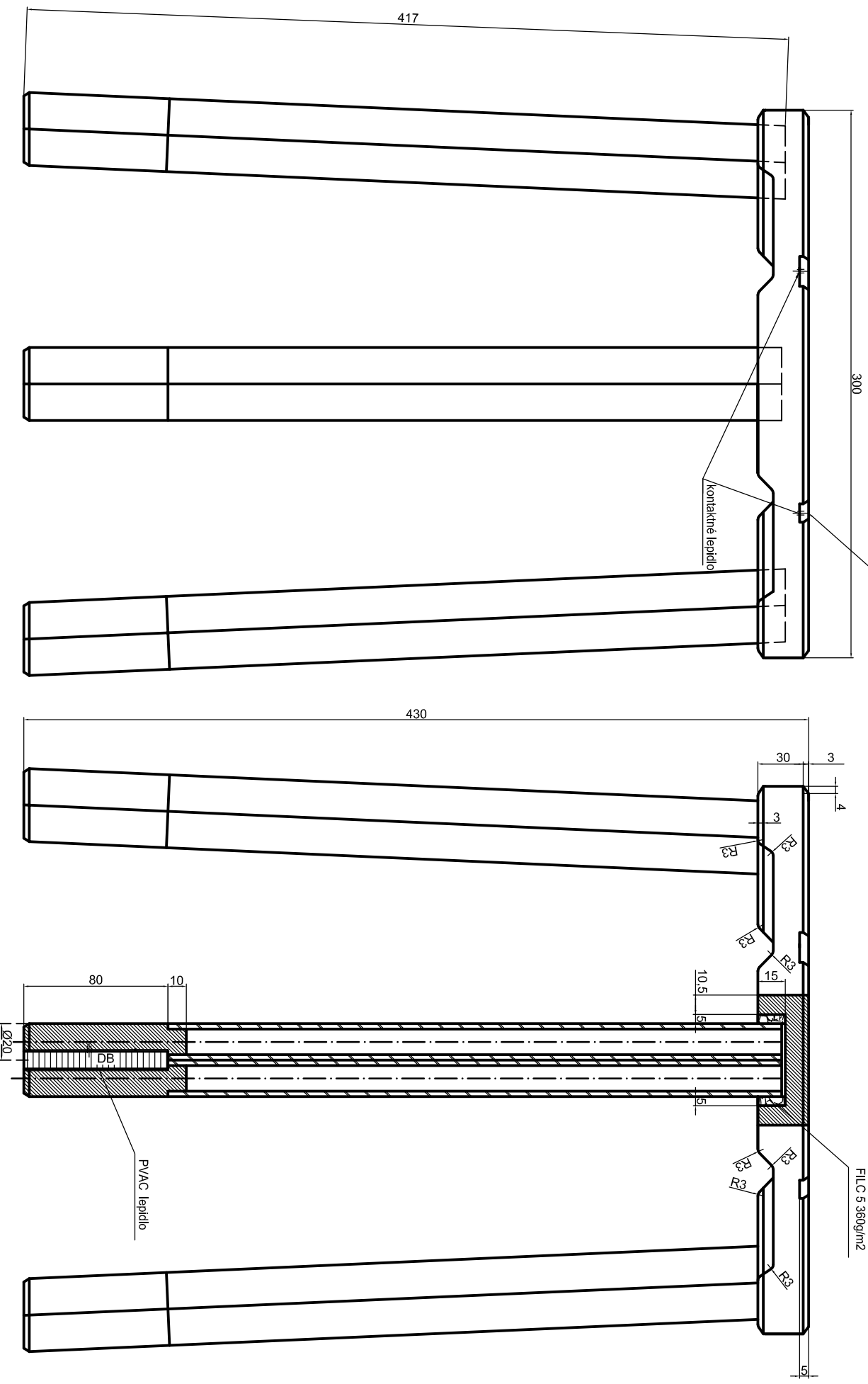
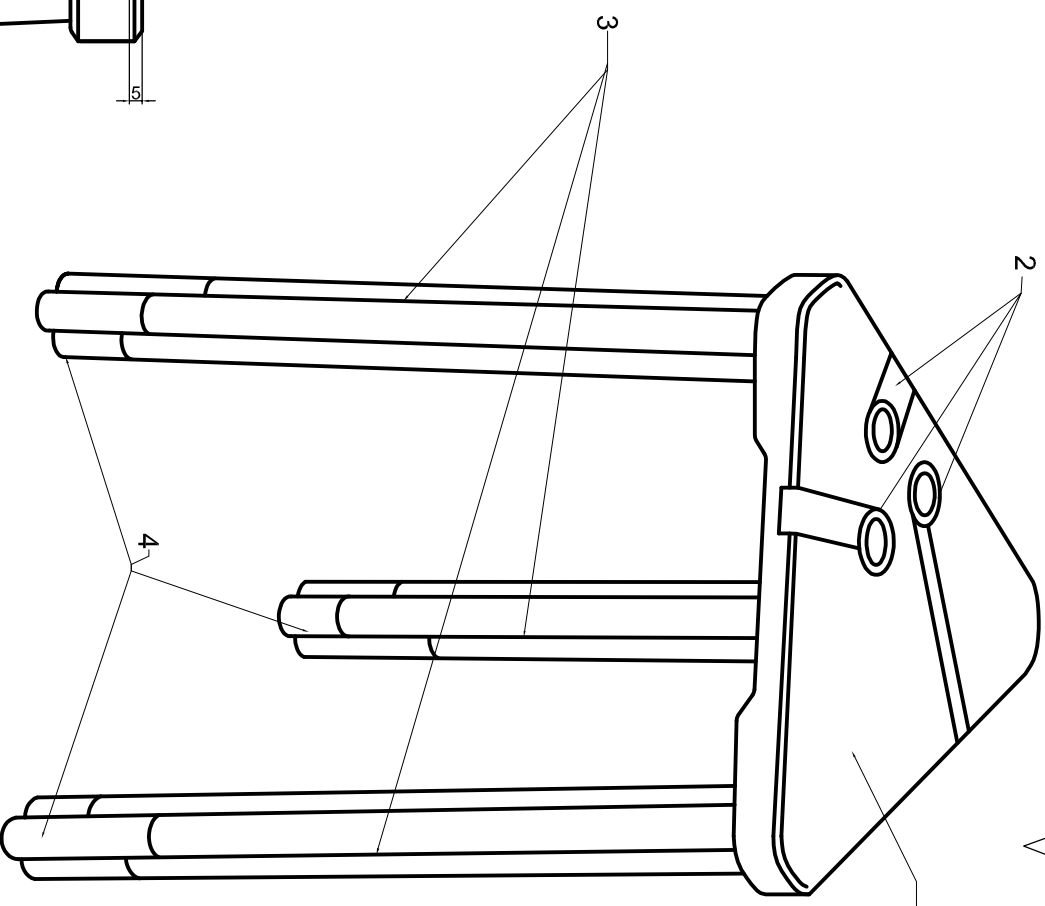

ROZPIS MATERIÁLOV

položka	názov	materiál	možstvo	popis
1	sedák	BD masiv	1 ks	masivne lepené drevo, povrchová úprava vosk
2	ornament	plst'	3 ks + 3x výstuž nohy	Technická plst' strednej hustoty: 360 kg/m <sup>3</sup> . Dekoračný charakter + výstuž otvoru pre osadenie nôh
3	noha 1	AL	9 ks	AL rúra 20x3mm, vnútorný priemer 14mm, Montáž bez náradia
4	pätky nôh	BD masiv	3 ks	sústružené pätky spojené stredovým liameľom

**ekm** ekodizajn **koncept** manuál

AUTOR NÁVRHU	PROJEKT	VYPRACOVAL
ING. ZUZANA TONČIKOVÁ	PRIPADOVÁ ŠTÚDIA ECOLIZER	ING. ZUZANA TONČIKOVÁ

DIPO FELT TRIANGLE

NÁZOV VÝKRESU:	konštrukčný výkres	ČÍS. VÝKRESU:	06
MERITKO:		DÁTUM:	10.2013
		FORMÁT:	A3
		PROFESIA: DIZAJNÉR	

